

informazioni

uso	<i>interno</i>
tipologia	<i>tavolo</i>
anno	<i>1968</i>
dimensioni	<i>100 x 100 x 73[h] cm</i>
peso	<i>38 kg</i>
materiali	<i>gambe in ferro verniciato, piano in laminato decorativo stratificato HPL</i>

avvertenze

La sicurezza di questo tavolo non è garantita in caso di mancato rispetto delle seguenti istruzioni.

▲ *Fare attenzione a non disporre sul piano oggetti che possano rigarlo, oppure oggetti bollenti che possano danneggiarne la superficie.*

▲ *Non posizionare mai a una distanza inferiore a 20-30 cm da una fonte di calore.*

▲ *Se esposti alla luce diretta del sole, i materiali utilizzati in questo prodotto potrebbero mostrare una naturale variazione nel colore.*

▲ *Non caricare il piano con un peso superiore ai 70 kg.*

▲ *Poltronoval declina ogni responsabilità per danni causati a cose o a persone derivanti da prodotti modificati o utilizzati in modo improprio.*

▲ *Poltronoval sostituirà la merce con difetti di fabbrica solo nel caso in cui il prodotto sia intatto in tutte le sue parti e provvisto dell'imballaggio originale o di uno equivalente.*

poltronoval

Crazy Horse

ISTRUZIONI

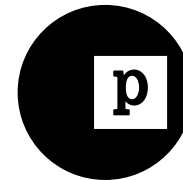

italiano
**Centro Studi Poltronoval
per il design srl**
via Lorenzo Bartolini 2,
50124 Firenze – Italy
www.poltronoval.it
info@poltronoval.it

installazione & manutenzione

Per assemblare il tavolo, seguire le istruzioni di montaggio. Rimuovere la polvere con un panno asciutto. Se necessario, utilizzare una spugna morbida con acqua tiepida e sapone neutro, tamponando delicatamente senza strofinare.

1 _____

Unire le due parti come mostrato.

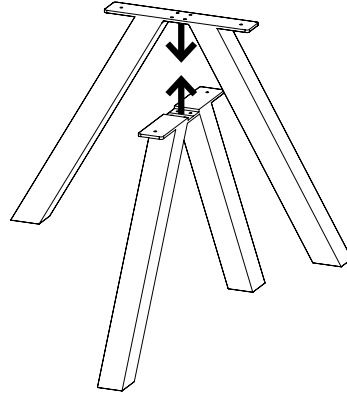

2 _____

Fissare le gambe utilizzando le viti svasate corte in dotazione.

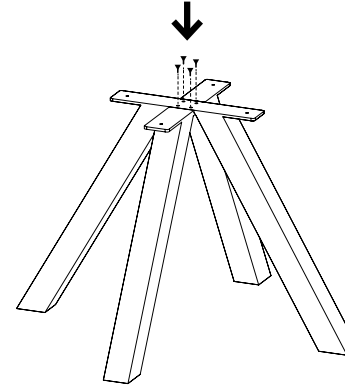

3 _____

Capovolgere il piano del tavolo e posizionarlo sul pavimento, avendo cura di proteggere la superficie utilizzando il materiale di imballaggio.

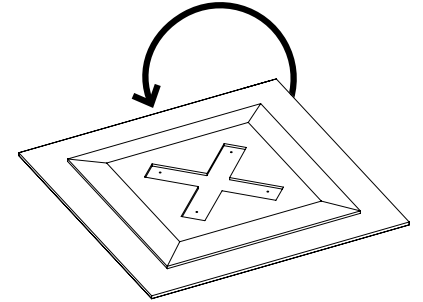

4 _____

Inserire le gambe negli incavi presenti nella parte inferiore del piano.

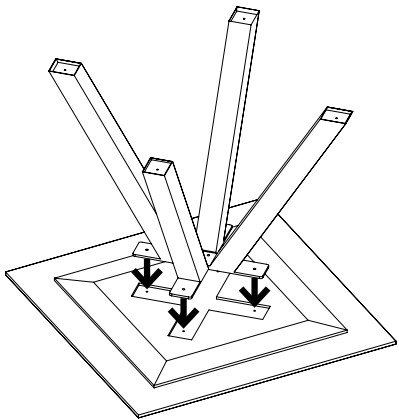

5 _____

Fissare le gambe alla parte inferiore del piano utilizzando le viti fornite.

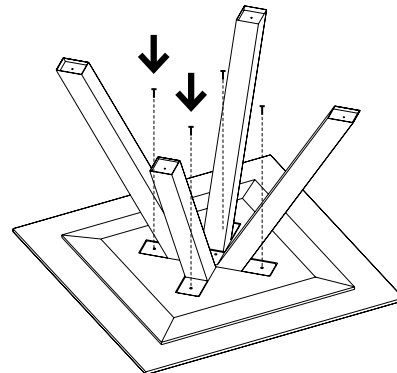

6 _____

Capovolgere il tavolo. Se necessario, livellarlo regolando i piedini.

